



NÍZKOTEPLTNÍ SÁLAVÉ INFRAZÁŘIČE

TUB-ONE

RCF 80÷200



***Návod k používání a údržbě pro
uživatele a montážní techniky***



ČÁST 0 – VŠEOBECNÉ INFORMACE	3
Informace pro uživatele.....	4
ČÁST 1 – TECHNICKÉ ÚDAJE.....	5
1.1 Identifikace produktu.....	5
1.2 Seznámení se sálavým infrazářičem TUB-ONE	5
1.3 Technické parametry.....	6
1.4 Použití.....	7
1.5 Popis sálavých infrazářičů RCF.....	7
1.6 Princip provozu.....	8
1.7 Vnitřní elektrické zapojení.....	8
1.8 Nesprávné zacházení.....	9
1.9 Standardní vybavení.....	9
ČÁST 2 – BALENÍ, MANIPULACE A PŘEPRAVA.....	10
2.1 Přejímka nízkoteplotních infrazářičů.....	10
2.2 Manipulace a přeprava.....	10
2.3 Zvedání.....	10
2.4 Vybalení.....	11
2.5 Skladování.....	11
ČÁST 3 – INSTALACE A TESTOVÁNÍ.....	12
3.1 Všeobecné pokyny pro instalaci.....	12
3.2 Instalace.....	12
3.3 Umístění hořáku.....	13
3.4 Montáž / instalace sálavého potrubí.....	15
3.5 Připojení ke zdroji elektřiny a plynu.....	20
3.5.1 Připojení ke zdroji plynu.....	22
3.5.2 Připojení ke zdroji elektřiny.....	21
3.5.3 Systém odvodu spalin.....	23
3.6 Testování a uvedení do provozu.....	23
3.7 Seřízení.....	24
3.8 Změna typu plynu.....	24
ČÁST 4 – OCHRANNÉ SYSTÉMY.....	25
4.1 Oděvy.....	25
4.2 Zůstávající riziko.....	25
4.3 Nouzové situace.....	25
4.4 Indikace zablokování hořáku	25
ČÁST 5 - INSTRUKCE PRO UŽIVATELE.....	26
5.1 Zapnutí systému.....	26
5.2 Vypnutí systému – krátkodobě.....	26
5.3 Vypnutí systému – na konci topné sezóny.....	26
5.4 Vyhledání závad.....	27
5.5 Varování a zásady bezpečnosti.....	28
5.6 Symboly uvedené na produktu.....	28
ČÁST 6 - ÚDRŽBA.....	29
6.1 Požadavky na údržbu.....	29
6.2 Žádost o technickou pomoc.....	30
ČÁST 7 – VYŘAZENÍ VÝROBKU.....	31
7.1 Vyřazení výrobku z provozu.....	31
ČÁST 8 – DODATKY.....	32
8.1 Vzor umístění konzoly na stěně.....	32
8.2 Vnější rozměry hořáku.....	33
8.3 Bezpečné vzdálenosti od hořlavých materiálů.....	34
8.4 Vzdálenost od jeřábů.....	35
8.5 Regulace teploty: schéma zapojení.....	36
8.6 Sestavení sálavých modulů.....	36
8.7 Schéma elektrického zapojení hořáku.....	37



ČÁST 0 – VŠEOBECNÉ INFORMACE

ÚVOD

Vážený zákazníku,

Děkujeme, že jste si zvolili výrobek firmy Impresind Srl a chceme vás informovat o následujícím:

- Účel tohoto manuálu je pouze informativní a může podléhat změnám i bez upozornění;
- Tento manuál nelze ani částečně ani celkově rozmnožovat, rozšiřovat, kopírovat nebo ukládat do paměťového systému v žádné podobě nebo na médiu ať již mechanicky, magneticky, opticky, chemicky nebo jinak bez písemné autorizace společnosti Impresind;
- Tento manuál musí být uchováván až do konečného vyřazení výrobku a v případě změny majitele infrazářiče musí být předán novému majiteli;
- V případě poškození a následného selhání výrobku nebude společnost Impresind Srl akceptovat odpovědnost za žádné následné selhání a škody z důvodu poškození výrobku a neprodlouží záruku.

Tento návod k používání a údržbě musí být považován za nedílnou součást výrobku a musí být uchováván po celou dobu životnosti výrobku.

Před instalací a používáním výrobku je třeba si tyto instrukce pečlivě přečíst.

Pro snadnou orientaci je tento manuál rozdělen do částí; každá část je zobrazena symbolem:



Část 0 → Všeobecné informace.



Část 1 → Technické parametry, popis výrobku a jeho použití a standardní vybavení a vybavení na přání .



Část 2 → Balení, manipulace, přeprava.



Část 3 → Instalace a testování.



Část 4 → Ochranné systémy.



Část 5 → Pokyny pro uživatele.



Část 6 → Údržba.



Část 7 → Vyřazení z provozu.



Část 8 → Dodatky.



Informace pro uživatele

Tento manuál je nedílnou součástí výrobku a musí být snadno dostupný pro uživatele i autorizovaný personál údržby.

Autorizovaný personál údržby se musí před uvedením výrobku do provozu povinně seznámit s obsahem tohoto návodu.

V případě ztráty nebo poškození tohoto návodu prosím kontaktujte dovozce a vyžádejte si kopii. Prosím uveďte identifikační údaje systému, které se nacházejí na štítku výrobku.



Výrobce nepřebírá žádnou odpovědnost za poškození nebo ztrátu způsobenou nesprávným nebo nevhodným používáním tohoto výrobku, za nesprávnou instalaci, nevhodnou elektrickou nebo plynovou instalaci, nesprávnou nebo modifikovanou instalační konfiguraci lišící se od konfigurace zadané ve fázi objednávky, za špatnou údržbu, neautorizované zásahy, použití nesprávných nebo neoriginálních náhradních dílů, odstranění aktivní a pasivní ochrany zařízení, nedostatečné dodržování instrukcí pro uživatele, nedbalost, apod.

Výrobek je vyroben v souladu s následujícími směrnici CE:

- 2006/42/CE ⇒ *Směrnice o strojních zařízeních*
- 2006/95/CE ⇒ *Směrnice pro nízké napětí*
- 2004/108/CE ⇒ *Směrnice elektromagnetické kompatibility*
- 2009/142/CE ⇒ *Směrnice plynových zařízení*



Je zásadně zakázáno modifikovat výrobek a jeho oblast použití.



ČÁST 1 – TECHNICKÉ ÚDAJE

1.1 Identifikace produktu

Hlavní identifikační údaje o výrobku (výrobní číslo, model, apod.) jsou uvedeny na výrobním štítku výrobku.



V případě vyžádání technické pomoci nebo objednávky náhradních dílů prosím uveďte model výrobku a výrobní číslo.

1.2 TUB- ONE seznámení se sálavým infrazářičem

Model řady RCF 80 ÷ 200 je nezávislý sálavý systém, který může být zabudován jak na stropě, tak i na stěně budovy. Modelová řada zahrnuje zářiče s hořáky o výkonu 80 ÷ 200 kW a s maximální délkou 120 metrů. Využívá principu přenosu tepla pomocí elektromagnetických vln v infračerveném spektru, a to tím způsobem, že vyhřívá pevné prvky a v okamžiku spuštění systému vrstvy vzduchu mezi podlahou a infrazářičem nepohlcují žádné teplo. Tepelný proud přímo ohřívá osoby, podlahy a konstrukce, které pak vracejí své teplo prouděním okolního vzduchu, čímž vytvářejí příjemné mikroklima. Tyto infrazářiče, i když využívají stejného principu fungování modulovaného záření trubic, liší se od nich nižší povrchovou teplotou a možností různých geometrických tvarů I, O, U, L apod. Systém navíc podporuje spalování a recirkulaci spalin za účelem dosažení co nejnižších emisí CO a Nox.

PLOCHA POKRYTÍ – úroveň podlahy

Vzorce pro výpočet parametru stran A a B: $A = 2 \times (\text{tg } 40^\circ \times h)$, $B = L + 2 \times (\text{tg } 30^\circ \times h)$

Model	RCF 35/20 m		RCF 50/30 m		RCF 80/50 m		RCF 100/60 m		RCF 150/70 m		RCF 200/80 m	
	A	B	A	B	A	B	A	B	A	B	A	B
5 m	8,00	24,00	8,00	34,00	8,00	54,00	8,00	64,00	8,00	74,00	8,00	84,00
6 m	9,50	25,00	9,50	35,00	9,50	55,00	9,50	65,00	9,50	75,00	9,50	85,00
7 m	10,50	25,50	10,50	35,50	10,50	55,50	10,50	65,50	10,50	75,50	10,50	85,50
8 m	11,50	26,00	11,50	36,00	11,50	55,50	11,50	66,00	11,50	76,00	11,50	86,00
9 m	12,50	26,50	12,50	36,50	12,50	56,50	12,50	66,50	12,50	76,50	12,50	86,50

INTENZITA VYZAŘOVÁNÍ - RCF 100 instalace v 6,00 m

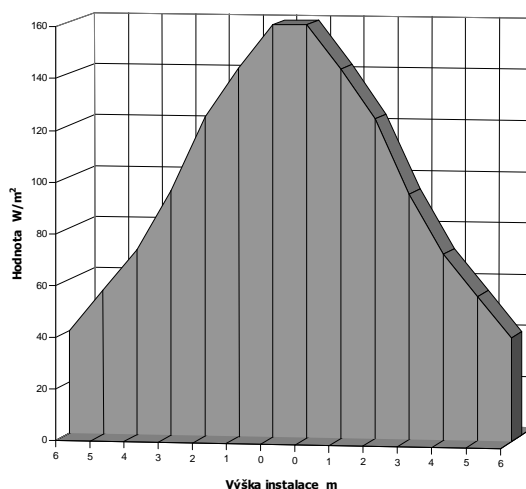



1.3 Technické parametry

Model výkon (1° / 2°)		RCF 80	RCF 100		RCF 150	RCF 200		
			1°	2°		1°	2°	
Tepelný příkon		kW	80	80	100	150	150	200
Tepelný výkon ⁽¹⁾ (1. stupeň / 2. stupeň)		kW	72	74	92	135	138	184
Délka sálavého zářiče		m (min – max)	50÷70	50÷70	70÷100	80÷120		
Typ provedení			B22					
Kategorie		G20 (Zemní plyn)	I2H					
		G31 (Propan)	I3P+					
NOx třída (dle EN UNI416)		G20 (Zemní plyn)	3	3	3	3	4	
		G31 (Propan)	3	3	2	2	3	
Spotřeba	Zemní plyn H - G20 (Hi) 9,45 kW/m ³	m ³ /h st	8,5	10,4	15,6	20,8		
	Propan - G31 (Hi) 12,88 kW/kg	Kg/h st	6,0	7,6	11,0	15,0		
Ø Připojení plynu		“	1“	1“	1“ 1/2	1“ 1/2		
Ø □ Tryska	Zemní plyn - G20	mm	9,00 ⁽³⁾	9,00 ⁽³⁾	12,00 ⁽²⁾	12,00 ⁽²⁾		
	Propan - G31		5,30	5,30	9,00 ⁽³⁾	9,00 ⁽³⁾		
Přetlak plyn. hořáku	Zemní plyn - G20	mbar	5,5	6,5	9,5	7,0	7,0	14,0
	Propan - G31		22,0	30,0	6,0	12,0		
----	----	--	-	-	-	-		
----	----	--	-	-	-	-		
Ø □ Odtah spalin	mm	100	150					
Ø □ Přívod spalovacího vzduchu	mm	-	-	-	-			
Ext. přetlak spalinového komínu	Pa	60	40	60	40			
Hmotnostní průtok komínu - Zemní plyn	g/s	120	120	234	242			
Hmotnostní průtok komínu - Propan	g/s	126	160	273	248			
Elektrické napájení	-	400V - 50 Hz (3N ~)			400V - 50 Hz (3N ~)			
Maximální proud	A	3			10			
Maximální elektrický příkon celkem	W	1.200			4.500			
Stupeň krytí	IP	43			43			
Váha – Hořák	Kg	85			170			
Váha – 4 metry sálavý modul dvojitrubkový	Kg	80			80			
Váha – 2 metry sálavý modul dvojitrubkový	Kg	40			40			

Tabulka 1 – Technické parametry

Nominální přetlak dodávaného plynu	2. typ plynu, G20 – Zemní plyn	20 mbar
	3. typ plynu, G31 – Propan	37 mbar
Nepoužívejte tento výrobek, jestliže přetlak plynu není v rozmezí:	G20 – Zemní plyn	17 ÷ 25 mbar
	G31 – Propan	25 ÷ 45 mbar
Nepoužívejte tento výrobek, jestliže přetlak plynu je nižší než:	G20 – Zemní plyn	17 mbar
	G31 – Propan	25 mbar
Pokud je přetlak vyšší než: Je nutné instalovat regulátory tlaku, aby tlak byl v souladu s požadovanými hodnotami.	G20 – Zemní plyn	25 mbar
	G31 – Propan	45 mbar

Tabulka 2 – Tlak plynu napájecí sítě

POZNÁMKY: 1) – date odpovídající maximální délce sálavých zářičů
 2) – bez trysky (přímo)
 3) – závitový otvor G 1/8 “



1.4 Použití

Nízkoteplotní infrazářič Tub-One je nezávislý závěsný plynový ohřívač zkonstruovaný pro vytápění průmyslových a obchodních provozoven, sportovních center a jakýchkoliv rozlehlých neobývaných prostor, které podléhají současné legislativě.

Teplotní výkon, množství jednotek, výška instalace (minimálně 4 metry od podlahy) a poloha infrazářičů musí být stanovena výpočtem tepelných ztrát během projektování systému, přičemž musí být dodržena platná legislativa.



Tento výrobek nesmí být použit pro žádné jiné použití, než pro které byl konkrétně navržen. Doporučujeme, abyste za účelem návržení systému kontaktovali kompetentní a kvalifikovaný personál (konstrukční kanceláře nebo kvalifikovaný personál).

1.5 Popis sálavých infrazářičů RCF

RCF je nezávislý závěsný sálavý plynový ohřívač, který spaluje metan nebo propan. Skládá se z hořáku a systému rozvodu sálavého tepla rozděleného na speciální sálavé sekce.

Legenda:

- 1 Sálavé potrubí
- 2 Izolační panel
- 3 Reflektor z eloxovaného hliníku
- 4 Boční ocelové tělo
- 5 Závěsná konzole
- 6 Prostor spalování
- 7 Nerezový hořák

Plášť hořáku je zhotoven z oceli a boční panely jsou z nerezové oceli, v tomto plášti je hořák, ventilátor odtahu spalin, elektrický rozvodný panel s ovládacím a bezpečnostním zařízením.

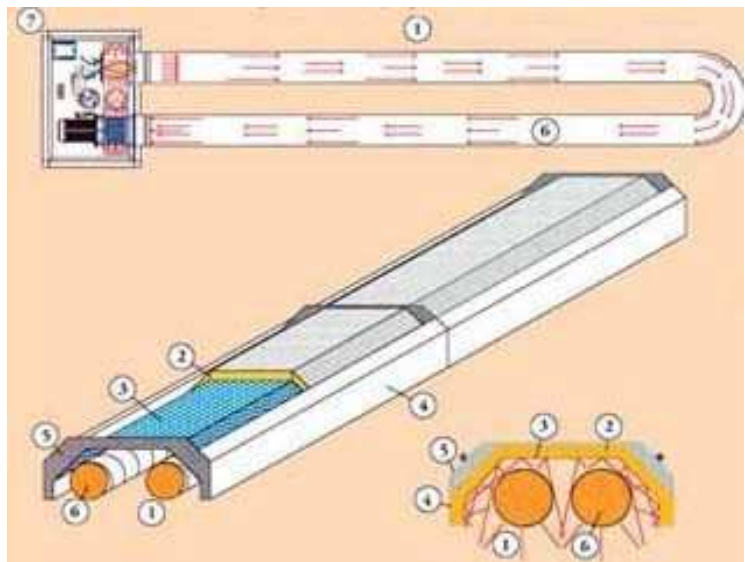

Sálavé sekce se skládají z řady modulů, každý o délce 2÷4 metry a tyto moduly jsou spojeny vhodnými spojovacími prvky, čímž vznikne jedno kontinuální potrubí.

Každý sálavý modul je zhotoven ze speciálního potrubí z hliníkové oceli, kolem kterého jsou po straně umístěny speciální hliníkové izolační rohože a na horní straně odrazová clona z eloxovaného hliníku s vysokou odrazovou schopností, všechny tyto díly jsou neseny a chráněny hlavní konstrukcí vyrobenou z laminované oceli v barevném provedení.



1.6 Princip provozu

Teplo je produkováno speciálním hořákem s ventilátorem odvodu spalin ovládaným a řízeným bezpečnostním systémem, který byl nastaven a testován u výrobce. Ventilátor udržuje v celkovém oběhovém systému podtlak vzhledem k okolnímu prostředí, obstarává stálé míchání spálených plynů hořákem (rozdíl teplot uvnitř trubek), nasávání nového venkovního vzduchu ke spalování a vypuzování spalin skrze kouřovod.

Spalovací systém je ovládán zážehovým regulátorem. Při požadavku na teplo, tento spustí ventilátor spalin, aby ověřil podtlak uvnitř sálavého okruhu, poté spustí hořák, ověří přítomnost plamene a v případě jakékoliv anomálie, okamžitě zastaví přívod plynu do hořáku, čímž uvede zářič do zablokované polohy.

Systém recirkulace spalin - spaliny se recirkulují pomocí klapky v uzavřeném plášti hořáku (dvě kola uvnitř spalovací skupiny). Regulace probíhá tak, že 25 % spalin vychází komínem ven, 75 % spalin je opětovně cirkulováno, 25 % nového vzduchu je potřebných pro spalování. Tento výsledek je dán poměrem mezi spalovacím hořákem a ventilátorem tahu vzduchu jednotek.

Sálavé potrubí ošetřené speciálním černým nátěrem pro zvýšení koeficientu sálání uvolňuje do okolního prostředí požadované teplo. Jeho účinnost je zvýšena izolačními panely, které jsou na obou stranách zakryty hliníkovou fólií a odrazovým krytem z eloxovaného hliníku s vysokou odrazovou schopností umístěným na horní straně.

Provoz infrazářiče je řízen termostatem. Černé kulové čidlo, které je umístěné ve vyhřívaném prostředí ovládá činnost hořáku podle nastavených parametrů a pracovních hodin daného vyhřívaného prostoru.

1.7 Vnitřní elektrické zapojení

Vnitřní elektrické zapojení odpovídá normě EN 60204/1.



Je přísně zakázáno modifikovat vnitřní elektrické zapojení.



Je přísně zakázáno hasit požár vodou.



Pokud je infrazářič v provozu, nedotýkejte se sálavých trubíc – hrozí nebezpečí popálenin.



Pokud je infrazářič v provozu, nedotýkejte se ventilátoru, neboť hrozí nebezpečí poranění pohyblivými částmi.



1.8 Nesprávné zacházení

Jednotka nesmí být použita za jiným účelem, než jak je uvedeno v odstavci 1.3 tohoto návodu.



Je přísně zakázáno instalovat tento výrobek do prostředí, kde hrozí nebezpečí výbuchu nebo do prostředí obsahujícího vysoce hořlavé materiály.

1.9 Standardní vybavení

Jednotka obsahuje následující vybavení:

N° 01 – Hořákový box ⇒ kompletní se speciální atmosférickou spalovací hlavicí, spalovací komora z nerezové oceli, dvojcestný multifunkční plynový ventil, presostat vzduchu, ventilátor odvodu spalin, výfukový ventil par, ovládání zapalování a bezpečnostní prvky, vnitřní elektrické zapojení, plášť včetně ochrany z nerezové oceli a zapečetěný kontrolní otvor.

N° xx – Rovný sálavý modul dvojtrubkový ⇒ délky mezi 2÷4 metry, každý se 2 výměňikovými trubicemi zhotovenými z hliníkové oceli \varnothing 250 mm, kolem kterých jsou umístěny hliníkové izolační panely pokryté na obou stranách hliníkovou fólií a minerální izolační vatou, dále závěsná a nosná konstrukce a spojovací prostředky. *

N° xx - 90° Koleno pravé/levé sálavý modul dvojtrubkový ⇒ každý se 2 výměňikovými trubicemi zhotovenými z hliníkové oceli \varnothing 250 mm, kolem kterých jsou umístěny hliníkové izolační panely pokryté na obou stranách hliníkovou fólií a minerální izolační vatou, dále závěsná a nosná konstrukce a spojovací prostředky. *

N° 01 – Vertikální komínek kouřovodu vyroben z nerezové oceli

N° 01 – Trubka kouřovodu $l = 250$ mm s otvorem pro anylázor spalin vyrobená z nerezové oceli

N° 01 – Závěsná konzole pro hořák vyrobená z nerezové oceli

N° 01 – Šedý silikonový tmel k utěsnění venkovní konzoly na stěně

Černá nátěrová barva ve spreji H.T. pro případnou povrchovou opravu trubic

* Počet rovných částí a kolen se stanovuje během projektování systému berouc v úvahu výkon hořáku ve vztahu k rozměrům prostoru, který má být vytápěn.

Vybavení na přání:

- **Komín kouřovodu z nerezové oceli**
- Ovládání teploty a elektrický rozvodný panel
- **45° koleno sálavý modul**
- **Speciální sálavé moduly**
- **Hliníkový reflektor** pro přímé a zahnuté sekce



Celková délka sálavého zářiče musí být mezi 50 ÷ 100 metry.



ČÁST 2 – BALENÍ, MANIPULACE A PŘEPRAVA

2.1 Přejímka nízkoteplotních zářičů

Po doručení zabaleného zboží k zákazníkovi přechází odpovědnost za výrobek na zákazníka.

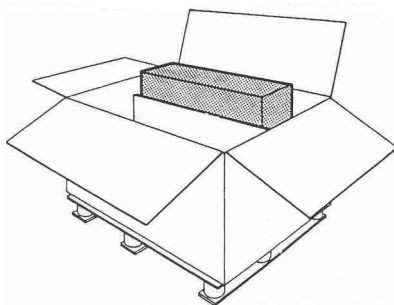

Zkontrolujte si obal a jeho obsah, v případě poškození při přepravě musí zákazník podepsat zasílací dokumenty jako doručeno poškozeno a dopravce musí také dokumenty podepsat a kopie bude zaslána výrobcí.

2.2 Manipulace a přeprava



Zacházejte s infrazářiči Tub-One velmi opatrně při vykládce z vozidla přepravce, při manipulaci a montáži dbejte opatrnosti, abyste nepoškodili vnější plášť a nejchoulostivější komponenty (trubice, ventilátory, apod.)



Výrobce nenese odpovědnost za poškození způsobená během přepravy a při následném zacházení.

2.3 Zvedání



Ujistěte se, že zvedací zařízení má dostatečnou nosnost pro zvedání výrobku.
Výrobek může zvedat pouze kvalifikovaný personál.
Zvláštní pozornost věnujte zacházení se sálavými infrazářiči, aby nedošlo k poškození během vykládky z vozidla přepravce, při ustavování a montáži modulů.



Ujistěte se, že veškeré používané zvedací zařízení má potřebnou certifikaci a je obsluhováno kvalifikovaným personálem.



Je přísně zakázáno stát pod zavěšenými břemeny a v prostoru provozu zvedacího zařízení.



2.4 Vybalení

Přeneste jednotky sálavých infrazářičů do místa jejich instalace.

Vybalte všechny komponenty z obalů a posbírejte všechno, abyste zabránili případnému nebezpečí požáru, při kterém by se mohli osoby a zvířata nadýchat zplodin.



Veškerý obalový materiál zlikvidujte podle platných předpisů země určení, kam byly infrazářiče Tub-One dovezeny.

2.5 Skladování

Prosím zajistěte, aby infrazářiče TUB-ONE byly přepravovány nebo skladovány při teplotě mezi -10°C ÷ $+50^{\circ}\text{C}$ a při relativní vlhkosti mezi 5 ÷ 95 %.



ČÁST 3 – INSTALACE A TESTOVÁNÍ

3.1 Všeobecné pokyny pro instalaci

Montáž a instalaci sálavých trubíc RCF musí provádět kvalifikovaný personál tak, že bude dodržovat instrukce zákona a příslušné směrnice v zemi určení.



Nízkoteplotní infrazářiče Tub-One musí být instalovány kompetentními osobami a v souladu s platnými zákony země určení.



Jestliže je vzdálenost jednotky hořáku menší než 0,6 m od stěny nebo 1 m od stropu, pak tyto konstrukce musí být klasifikovány jako R/REI 30 a třídy 0 pro ohnivzdornost. Pokud nedosahují této klasifikace, musí být chráněny za použití izolačních ohnivzdorných panelů minimálně REI 120, které mají lineární rozměry větší jak 0,50 m vzhledem k bočnímu lineárnímu obrysu hořáku a 1,0 m vzhledem k hornímu lineárnímu obrysu hořáku .



Vzdálenost mezi podlahou a sálavými infrazářiči musí být minimálně 4 metry.

Než začnete s instalací sálavých trubíc RCF je třeba se přesvědčit, zda byly všechny komponenty vybaleny a zkontrolovány na celistvost.

3.2 Instalace

Pro instalaci nízkoteplotních infrazářičů Tub-One musí být k dispozici zvedací zařízení o příslušné nosnosti. Pro dodržování pravidel bezpečnosti během zvedání – viz. článek 2.3 tohoto manuálu.



Personál pracující ve výškách musí být zaškolen, musí mít na sobě a používat ochranné prostředky v souladu s platnou legislativou, tj. bezpečnostní obuv, rukavice, ochrannou helmu, úvazky, apod.



Před umístěním jednotky Tub-One se ujistěte, že tato nebude zasahovat a rušit se se stávajícím nebo budoucím strojním zařízením jako jsou výtahy, jeřáby, apod.

Jednotku neumist'ujte do blízkosti lešení, regálů apod., dodržujte bezpečnostní vzdálenost 1,5 metru od hořlavých materiálů (obalů, apod.) – v případě pochybností kontaktujte výrobce (dovozce). V případě přístupového lešení se ujistěte, že jednotka anebo sálavé potrubí jsou v bezpečné vzdálenosti.



3.3 Umístění hořáku

Při instalaci hořáku postupujte podle následujících informací:

Hořák musí být zabudován za použití vhodné závěsné konzoly. V případech, kde to není možné nebo kde je nutné konzolu upravit, prosím konzultujte toto s výrobcem (dovozcem). Neinstalujte jednotku přímo na podlahu, střechu, apod. – ponechejte hořák zvednutý alespoň 50 cm nad povrchem. Tato výška bude záležet na povětrnostních podmínkách v místě instalace (je potřebné brát v úvahu případnou budoucí sněhovou pokrývku). Na dně skříně hořáku jsou otvory vzduchu pro spalování: tyto otvory neblokuje ani nezmenšujte, protože jsou nezbytné pro správných chod jednotky.



Stanovte si výšku a polohu sálavého potrubí porovnáním s vnitřním nárysem dané budovy; na vnější stěně označte správnou polohu skříně hořáku.

Přeneste rozměry na stěnu jak je uvedeno v článku 8.1: vzor umístění konzoly na stěnu: označte si upevňovací otvory a otvor pro průchod trubice.

Vyvrtejte otvory pro upevnění a dávejte pozor, abyste vybrali správný rozměr v závislosti na materiálu stěny a také berte v úvahu hmotnost skříně hořáku (viz. strana 7); (Navrhuje se použít, například, závitové tyče \varnothing 12 mm přes stěnu a pult plátu na vnitřní stěně)

Konzolu uchyťte pevně na stěnu a za použití silikonového tmele utěsněte vnější kontaktní plochu se stěnou, aby se zabránilo případnému průniku vody.



Nasadíte hořák do otvoru ve stěně a potom na již zabudovanou konzolu ve zdi (viz obrázek výše). Hořák uchyťte ke konzole na zdi a za použití tmele utěsněte vnější kontaktní plochu se stěnou, aby se zabránilo případnému průsaku vody.

Provedte instalaci odvodu spalin, pevně jej uchyťte ke stěně a zakončete protidešťovou koncovkou; ujistěte se, že vedení odvodu spalin je dokonale utěsněné.

Uchyťte kotevní body uvnitř budovy, do stropu nebo do jiných částí konstrukce budovy, na zavěšení sálavého potrubí použijte přesnou délku řetězů. (Kotevní body musí být provedeny každé 4 metry* od sebe, počínajíc od hořákového boxu).

* (2 metry v případě sálavých modulů délky 2 metry)



Kotevní body musí být zvoleny tak, aby řetězy nepůsobily nadměrným napětím na připojovací konzoly a na opory každé části: nevytvářejte úhly větší než 15° vzhledem k vodorovné poloze.



Při ukotvení do stropu použijte řetězy a příslušné certifikované vybavení vyrobené z pozinkované nebo nerezové oceli, která má minimálně \varnothing 6 mm, závěsný materiál musí být dostatečně hmotnostně dimenzován, přitom berte v úvahu zákonné bezpečnostní normy. NEPOUŽÍVEJTE SOUČÁSTI VYROBENÉ Z HLINÍKOVÝCH SLITIN NEBO PODOBNÉ.



3.4 Montáž / instalace sálavého potrubí

Pro dodržování bezpečnostních pravidel při zvedání viz. článek 2.3 tohoto manuálu.

Sestavte na podlaze části sálavého modulu pomocí samčí konzoly, středové konzoly, samičí konzoly a dvou bočních krytů.

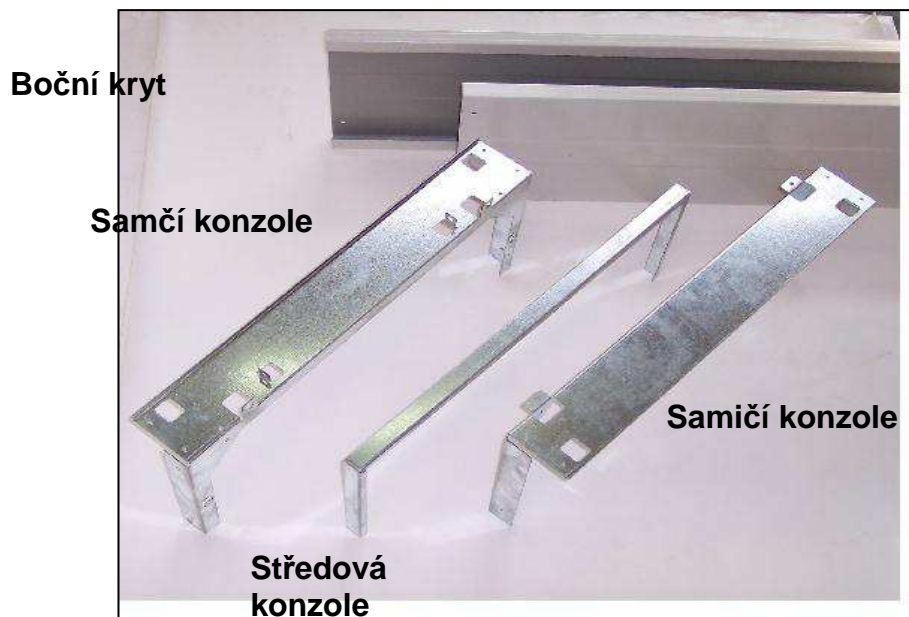



Proved'te sami odpovídající (konzole – panel) pomocí dodaných šroubů.



Kompletní sestavení vložení bočních panelů po bocích.



Vložte po 2 metrech (odkaz: rozměr bočního panelu) upevněte sami středovou konzoli šrouby



Sejměte případné ochranné fólie s montážních dílů (např.: boční kryty)

Zvedněte částečně smontovaný sálavý modul do instalační výšky a zahákněte jej do již zabudované části procházející zdí, části spojte vzájemným zaklesnutím samčí a samičí konzoly. Druhou stranu modulu zavěste pomocí řetězů, které jste předem zavěsili.

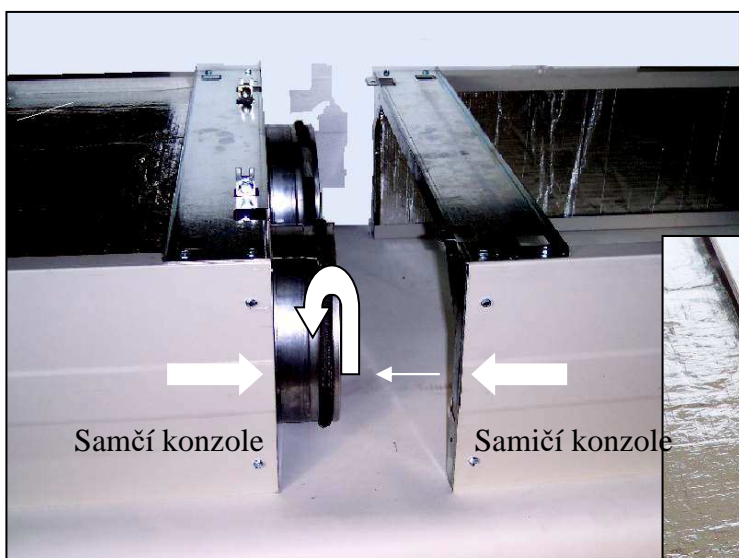

Moduly k sobě upevněte pomocí dodaných šroubů.



Před montáží trubice a vložení příruby ověřte, že trubice nejsou hloubkově deformovány, nejsou promáčknuté okraje, nemají kovové ořepy; v těchto případech je opravte do kruhového tvaru vhodným nástrojem (pokud jsou příliš poškozeny, nemontujte je a kontaktujte výrobce (dovozce)).



Postupujte nasazením spojovací HTSG příruby: nejprve lehce v mírném sklonu nasadte přírubu na okraj trubice a následně mírným tlakem obou rukou zcela nasadte přírubu.

Spojení přírub musí zajistit utěsnění trubice speciálním těsněním, z tohoto důvodu musí být pevně nasazeny na trubici.



Na stejné straně jako je nasazena příruba namontujte závěsný límec (jeden pro každou trubici) odpovídající okraji trubice.

Přiložte límec (objímky) kolem trubice k sobě a utáhněte je dodanými šrouby a maticemi.

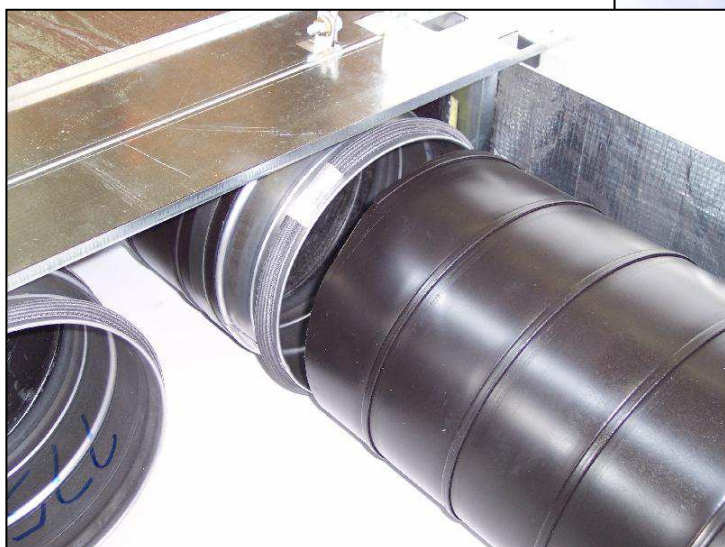
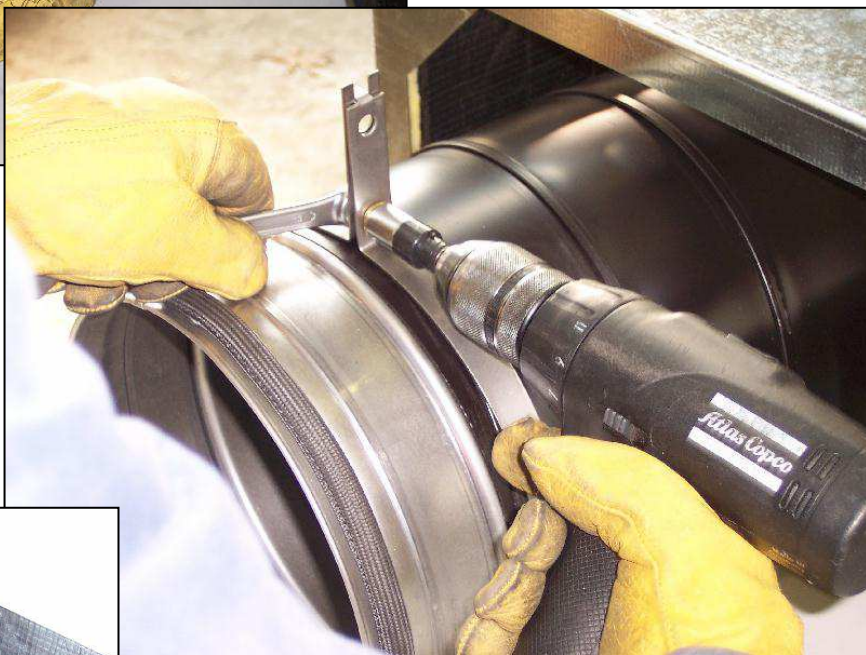

Zvedněte trubice ve výšce k předchozím instalovaným částím; smontujte je přiložením volné strany trubice do příslušné příruby předešlého modulu.



Upevněte trubice na protější straně (k samčí konzole sálavého modulu) se spojovacími objímkami límců, které byly předtím na ně upevněny.



Trubicové výstupky jsou kratší než moduly (1.5 ÷ 2.5 cm) takže není nutné přitlačit jich k ramanu předchozí příruby.

Kompletní modul překrývající nad boční panel.



Proveďte, zda je každý instalovaný sálavý modul dokonale ve vodorovné poloze a případně ji upravte za použití nastavitelných prvků, které jsou připojeny na použitých závěsných řetězech.



Když je montáž ukončena, zkontrolujte, že jednotlivé moduly jsou v horizontální poloze, že zavěšení řetězů je perfektně ukotveno (oba k modulu a stavební konstrukci) a že trubice ukotvené šrouby a límcí) jsou dostatečně utaženy.

Další informace týkající se instalace sálavých modulů viz obrázky v článku 8.6.

3.5 Připojení ke zdroji elektřiny a plynu



Uvedení do provozu a testování připojení ke zdroji elektřiny a plynu musí provést autorizovaná servisní organizace. Veškeré komponenty použité pro připojení ke elektrické síti a zdroji plynu musí být certifikovány.

3.5.1 Připojení ke zdroji plynu



Plyn dodávaný do hořáku musí být stejného typu jak je uvedeno na štítku s údajem o plynu, který je umístěn na jednotce a musí být k hořáku přiveden za použití dodaného konektoru (před připojením odstraňte uzavírací krytku!).

Tlak dodávaného plynu musí odpovídat hodnotám uvedeným v tabulce. (Strana 6)

Pokud je tlak plynu větší než je uveden v tabulce, musí být instalován redukční tlakový ventil.

Přívod plynu musí brát v úvahu vlastnosti plynu ve vztahu k maximálnímu příkonu hořáku/ů a musí mít veškerá kontrolní a bezpečnostní zařízení podle požadavků platné legislativy, tuto práci musí vykonávat kvalifikovaný personál.

Uzávěr plynu k sálavým infrazářičům musí mít ovládací ventil plynu v bezprostředním dosahu pro případ obsluhy nebo údržby.

Aby se předešlo vibracím přenášeným od hořáku k rozvodům plynu, doporučujeme použít ohebné nerezové plynové hadice.

Veškeré plynové spoje musí být utěsněny za použití těsnícího materiálu vhodného k použití pro plyn.

Před zapálením hořáku vyčistěte potrubí od zbytků veškerého materiálu, případně nainstalujte filtr.

Jakmile dokončíte instalaci systému, odzkoušejte všechny utěsněné spoje k vyloučení jakékoliv netěsnosti.



Je absolutně zakázáno použít otevřený plamen k vyhledávání netěsností během zkoušky na těsnost. Nekuřte, nepoužívejte zapalovače nebo jiné zdroje ohně – hrozí nebezpečí požáru a výbuchu.

Před spuštěním hořáku odzdušněte přívodní potrubí.

Jednotky RCF jsou vybaveny plynovými elektroventily vhodnými pro práci s různými tlaky v síti v závislosti na typu použitého plynu a zemi určení jak je uvedeno na štítku hořáku a v tomto návodu.

Rozsah povolených vstupních tlaků je uveden v Tabulce 2 – tlaky rozvodné sítě plynu (str. 6).



Nespouštějte jednotku mimo specifikovaný rozsah tlaku plynu. Pokud toto nastane, zkontrolujte tlak v plynovém vedení a kontaktujte výrobce (dovozce).

3.5.2 Připojení ke zdroji elektřiny

Požadované napájecí napětí je:

- 400V - 3N ~ 50Hz

Ujistěte se, že elektrické napájení souhlasí s hodnotou uvedenou na štítku hořáku a v tomto návodu.



Elektrické připojení musí být provedeno kvalifikovaným personálem. Než zahájíte práci s přívodním elektrickým kabelem, ujistěte se, že síť byla odpojena.



Toto zařízení vyžaduje adekvátní uzemnění.

Celková elektrická bezpečnost této jednotky je zajištěna pouze tehdy, pokud je správně připojena na účinný zemnicí systém v souladu s platnými předpisy.

Tento požadavek je třeba prověřit. K uzemnění elektrických zařízení nepoužívejte plynové potrubí.

Elektrické napájení musí být dostatečné pro maximální požadovaný příkon jednotky, ten je uveden na štítku a v tomto návodu, ujistěte se, že průměr kabelu je vhodný pro výkon jednotky.

Zabudujte hlavní vypínač mezi sálavé infrazářiče a síť elektrického napájení, čímž se zajistí 3mm minimální vzdálenost kontaktů pro každý pól podle norem CEI-EN a v dosahu konečného uživatele.

Zkontrolujte schéma elektrického zapojení uvnitř sestavy hořáku nebo v tomto návodu a proveďte elektrické zapojení jak je uvedeno níže.



Tabulka doporučeného jištění v Amperech jističi kategorie "C" v závislosti na modelu zářiče:

Model	Motor ventilátoru El. napájení	Štítek motoru ventilátoru	Stříbrný štítek	Velikost jističe kategorie "C"
RCF 80	400V - 3N - 50Hz	1,5 kW – 3,2 A	3,2 A	6 A
RCF 100-100/2°	400V - 3N - 50Hz	1,5 kW – 3,2 A	3,2 A	6 A
RCF 150	400V - 3N - 50Hz	5,5k W – 10,5 A	10 A	16 A
RCF 200-200/2°	400V - 3N - 50Hz	5,5 kW – 10,5 A	10 A	16 A
RCF 300/2°	400V - 3N - 50Hz	5,5 kW – 10,5 A	N/A	16 A

Aby jednotka správně fungovala, je třeba ji zapojit podle schématu zapojení, které je uvedeno níže.

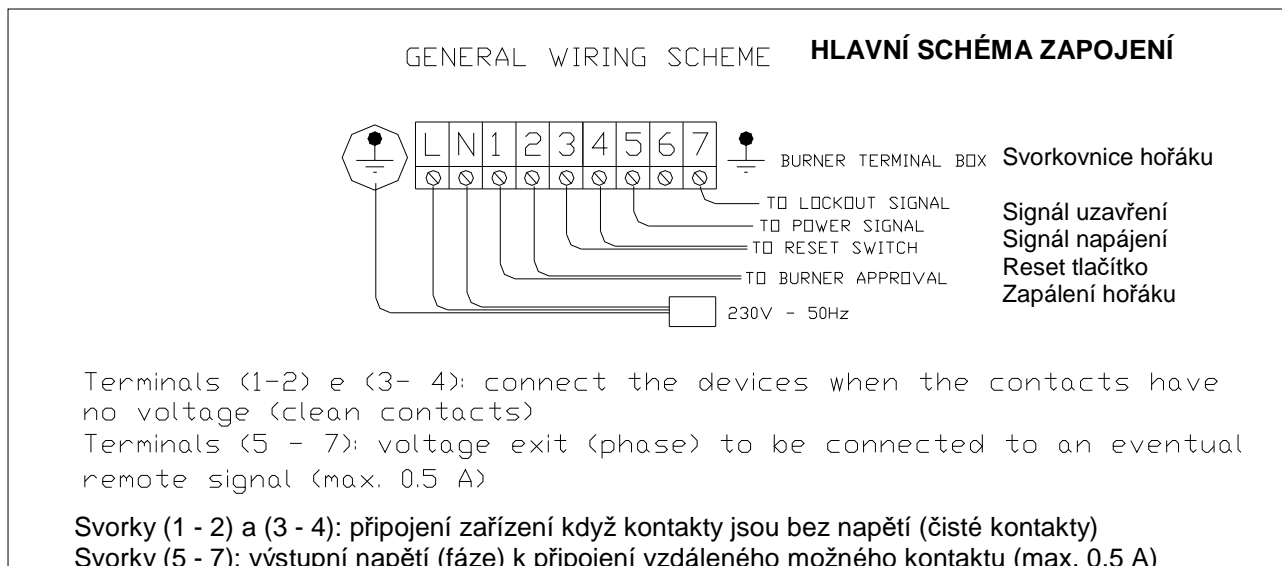

V případě použití 2° hořáku, bude el. napájení svorek následující:

- a) Pokud pojede hořák na 1° výkonový stupeň:
- svorky 1-2 jsou pod napětím, svorky 3-4 nejsou pod napětím
- b) Pokud pojede hořák na 2° výkonový stupeň:
- svorky 1-2-3-4 jsou pod napětím

Ostatní svorky 5-10 jsou nuláky, velmi důležité je zkontrolovat zapojení svorek RESET (svorky 8-9) aby byly nuláky, v opačném případě může dojít ke spálení řídicí automatiky BRAHMA !!! viz čl. 8.7 Schéma el. zapojení hořáku str. 37

V blízkosti hlavního vypínače nainstalujte následující zařízení:

- termostat s černým teplotním kulovým čidlem;
- vypínač resetu hořáku (normální otevřeného typu); *
- světlo signalizace blokáce hořáku *
- světlo signalizující provoz zařízení *

* pokud nejsou na ovladači teploty



3.5.3 Systém odvodu spalin

Každá jednotka musí být opatřena odvodem spalin do venkovní atmosféry za použití schváleného systému odkouření.

Odtah spalin musí být stejný nebo mít větší průměr jako je na hořáku.

Odtahové potrubí může být maximálně 4 metry dlouhé včetně dvou 45° kolen anebo jednoho 90° kolena.

Vzdálenost mezi připojením hořáku a prvním kolenem musí být alespoň 4 krát větší než průměr vedení (příklad: Ø 150; minimální vzdálenost = 600 mm).

Instalace odtahu spalin musí být provedena tak, aby jeho váha nenamáhala hořák. V případech, kdy odtah spalin prochází stěnou, pak tato stěna musí být tepelně izolována.

Používejte pouze odtahová potrubí, která mají hladký povrch.

Pokud je hořák instalován ve venkovním prostředí, pak odtahové potrubí delší než 2 metry musí být izolováno.

V případě vnitřní instalace hořákového boxu musí být zajištěn přívod spalovacího vzduchu potrubím přes zeď či střechu z venkovního prostředí v případě požadavku na uzavřený spotřebič!



Odvod spalin musí být instalován kvalifikovaným personálem a v souladu s platnými směrnici.

3.6 Testování a uvedení do provozu

Tyto operace musí provádět kvalifikovaný personál.

Po dokončení prací se ujistěte, že:

- Z každé vnější plochy byla odstraněna ochranná vrstva;
- Všechna platná nařízení byla splněna;
- Veškerá zapojení byla provedena v souladu s tímto manuálem;
- Připojení plynu a odtah spalin jsou dobře utěsněny;
- Systém je adekvátně upevněn.

Před spuštěním jednotky se ujistěte, že:

- Plyn, který bude použit, je stejného typu, jak je uvedeno na štítku hořáku;
- Elektrické napájení je stejné, jak je uvedeno na štítku hořáku;
- Plynový systém byl odvzdušněn;
- Ovládací ventil plynu je otevřený;

Připojte hořák ke zdroji elektrického napájení a nastavte termostat (otáčením termostatu na maximální teplotu).



Při spuštění ventilátoru (proplach spalovací komory trvá 30 ÷ 40 sekund), zkontrolujte směr otáčení. Pokud se neotáčí ve správném směru, jednotku vypněte a opravte zapojení.

Proveďte hluk způsobený třením nebo pohybem předmětů v potrubí. Pokud zjistíte hluk, okamžitě jednotku vypněte a zjistěte příčinu.

Při spuštění hořáku zkontrolujte jmenovitý příkon: změřte spotřebu a srovnajte ji s údaji uvedenými v článku 1.3 na straně 6.

Vyvětrejte vyhřívané prostory: během prvního použití je možné, že se uvnitř místnosti vytvoří kouř, a to kvůli zbytkům z výroby (tento kouř se během budoucího provozu již nebude tvořit).

Zkontrolujte termostat:

- Uvědomte si, že ventilátor ještě pracuje po několik dalších minut po vypnutí hořáku, a to z důvodu odvětrání, potom může být hořák znovu nastartován.

Zkontrolujte funkci blokací:

- Při činnosti hořáku uzavřete uzavírací ventil plynu – hořák by se měl vypnout a ventilátor by měl pokračovat v činnosti, aby plnil funkci odvětrání, poté může být hořák restartován zmáčknutím tlačítka RESET.

Než provedete závěrečný test hoření, nechejte systém fungovat alespoň jednu hodinu, aby se vyčerpala kouř způsobený konzervačními látkami a mazivy.

Pokud zjistíte nesprávnou funkci systému, nenechávejte jej v provozu a ihned se obraťte na autorizovanou servisní organizaci.

3.7 Seřízení

Hořák byl nastaven výrobcem již během výroby.

Pro nové nastavení hořáku bude nezbytné kontaktovat autorizovanou servisní organizaci.

3.8 Změna typu plynu

Přestavení hořáku na jiný druh plynu může být snadno provedeno dokonce s již nainstalovaným hořákem.

Tuto operaci musí provádět autorizovaná servisní organizace.

Hořák může pracovat na zemní plyn nebo na propan, a to podle přání (typ plynu je uveden na výrobním štítku zařízení).

Podrobnosti o změně druhu plynu, prosím viz instrukce obsažené v montážní sadě, která vám bude poskytnuta výrobcem (dovozcem) na přání.



ČÁST 4 – OCHRANNÉ SYSTÉMY

4.1 Oděvy

Jelikož sálavé jednotky musí být instalovány alespoň 4 metry nad úrovní podlahy a nejsou tudíž k dosažení během normálního provozu, neplatí zde tedy žádné omezení co se týká oděvů.

Personál údržby musí nosit příslušné oděvy a pomůcky individuální ochrany.

4.2 Zůstávající riziko

Během provozu dosáhnou sálavé trubice teplotu vyšší než 50°C.



Nedotýkejte se sálavých trubic pokud je systém v činnosti – hrozí nebezpečí popálenin.

V případě údržby nebo práce v blízkosti sálavých trubic vypněte systém a vyčkejte nějakou dobu, abyste zajistili, že teplo z trubic nemůže pracujícím osobám ublížit.



Při zvedání předmětů dbejte, abyste nezavadili za sálavé trubice, neboť to by mohlo způsobit, že předměty by mohly spadnout a poškodit závěsná zařízení.



Dávejte pozor při pohybu ventilátoru – hrozí nebezpečí mechan zranění

4.3 Nouzové situace



V případě nouzové situace:

- **Systém okamžitě vypněte, uzavřete přívod plynu a zdroj elektřiny**
- **Identifikujte a eliminujte problém**
- **Kontaktujte autorizovanou servisní organizaci**



Je přísně zakázané k hašení požáru používat vodu.

4.4 Indikace “Zablokování hořáku”

Zablokování hořáku je indikováno červeným světlem na okraji jednotky nebo na ovládacím termostatu.

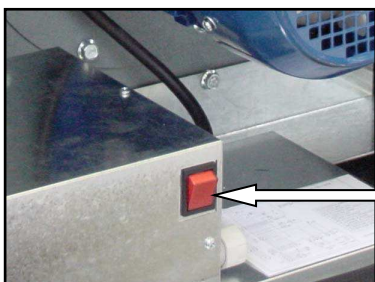

Deblokační tlačítko na hořáku



ČÁST 5 – INSTRUKCE PRO UŽIVATELE

5.1 Zapnutí systému

Zapněte systém pomocí hlavního vypínače.

Nastavte teplotu na prostorovém termostatě; pokud je nastavená teplota větší než teplota okolního vzduchu, ventilátor se zapne a když je operace odvodu vzduchu dokončena (asi 30 ÷ 40 sekund), hlavní hořák začne hořet.

Pokud se systém neuvede do chodu, toto je indikováno signalizátorem blokování na termostatu. Pro opětovné spuštění hořáku stiskněte spínač **RST** na kontrolním panelu (viz. článek 5.4).

Hořák je řízen automaticky termostatem nebo programovanými časy pro udržení požadované teploty v prostorách.

5.2 Vypnutí systému - krátkodobě

Pro vypnutí systému po krátké časové úseky můžete jednoduše snížit teplotu termostatu na jeho minimální nastavení.

Když je teplota nastavená na termostatu nižší než teplota uvnitř vytápěného prostoru, hořák se vypne, ventilátor bude dále v činnosti po několik minut (4 ÷ 7 min.), aby se sálavé trubice odvědušnily; během této fáze nevyplínejte hlavní vypínač.



Neodpojujte systém od zdroje napájení – pro vypnutí systému snižte teplotu termostatu

5.3 Vypnutí systému – na konci topné sezóny

Po skončení topné sezóny lze systém vypnout podle následujících instrukcí:

- Snižte teplotu termostatu na minimum;
- Uzavřete uzavírací ventil plynu;
- Elektrinu vypněte po 10 minutách, abyste umožnily dokončit odvědušnění sálavého potrubí.



5.4 Vyhledání závad

V případě poruchy postupujte následovně:

- Zkontrolujte plyn (např.: uzavírací ventil plynu je uzavřen) ⇒ otevřete uzavírací plynový ventil
- Zkontrolujte el. napájení (např.: hlavní vypínač je vypnut) ⇒ zapněte hlavní vypínač
- Zkontrolujte teplotu nastavenou na termostatu ⇒ nastavte vyšší teplotu
- Zkontrolujte termostat (např. program je vypnut) ⇒ změňte program
- Prověřte, zda není hořák zablokovaný (svítí červené tlačítko termostatu) zmáčkněte deblokační tlačítko (**RST**)

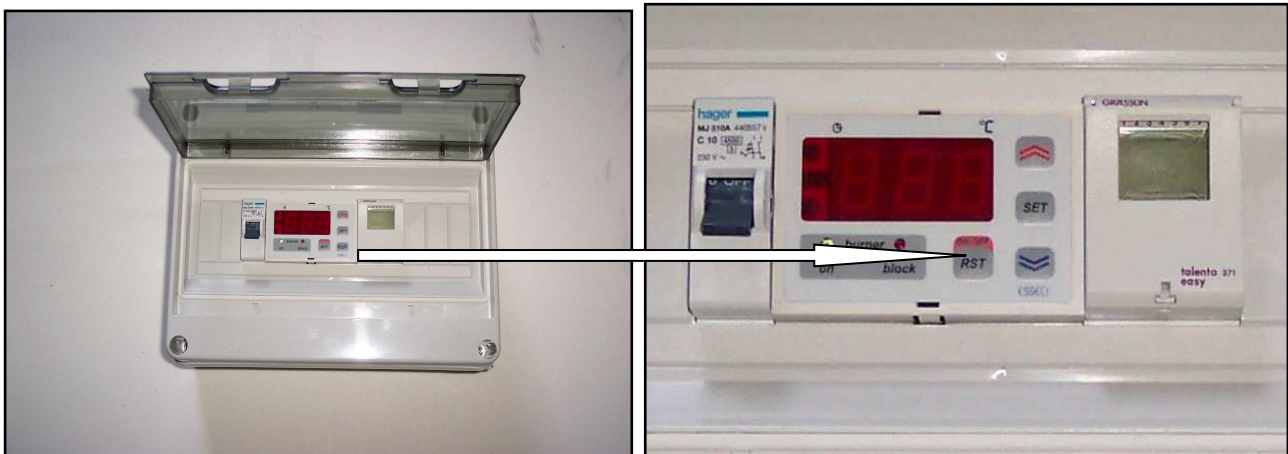

Teplotní regulátor SCP 100 ... SCP 933...



V případě jakékoliv závady nebo nesprávného chodu systému se jej nesnažte opravovat. Opravy musí provádět jen autorizovaná servisní organizace za použití originálních náhradních dílů. Nedodržení této zásady může ohrozit bezpečnost produktu.

V případě opakovaného zablokování hořáku neprovádějte reset vícekrát jak 2 ÷ 3 krát. V případě nutnosti kontaktujte autorizovanou servisní organizaci.

Pokud neplatí žádná z výše uvedených podmínek, proveďte následující:

- Vypněte systém;
- Uzavřete plynový ventil;
- Vypněte elektrické napájení;
- Kontaktujte montážní firmu (osobu), která prováděla instalaci nebo kvalifikovaného technika.



5.5 Varování a zásady bezpečnosti

- Pokud systém pracuje na Propan, (L.P.G.), musí být vypnut před doplňováním nádrže; systém vytápění může být opět zapnut až po naplnění nádrže.
- V případě provádění prací nebo údržby na hořáku nebo na odtahu spalin, jednotku vypněte. Po ukončení prací musí být funkce jednotky prověřena kvalifikovanou osobou.
- V případě prací nebo údržby na nebo v blízkosti sálavých modulů, vypněte hořák alespoň půl hodiny předem, pokud je teplota povrchu sálavého potrubí vyšší než 50°C , tak hrozí nebezpečí popálenin. Jednotku zapněte teprve po skončení prací.
- Pokud ucítíte plyn, nezapínejte elektrické spínače, telefony a jiné výrobky, které by mohly způsobit jiskření, nekuřte, nerozdělávejte oheň, nepoužívejte zařízení s otevřeným plamenem, apod.

Otevřete dveře a okna, abyste prostory vyvětrali, uzavřete vnější přívod plynu a zavolejte kalifikovanou osobu, aby zjistila původ zápachu.

5.6 Symboly uvedené na produktu



Elektrické komponenty s výskytem napětí ⇒ označuje nebezpečí z důvodu el. šoku



Mechanické komponenty ⇒ označuje nebezpečí z důvodu pohybu mech. částí



Nebezpečí popálenin ⇒ označuje oblast, kde teplota může být vyšší jak 50°C



Připojení zemnění



Je zakázáno požár hasit vodou

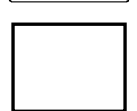

Štítek s údaji



ČÁST 6 – ÚDRŽBA

6.1 Požadavky na údržbu



Personál údržby musí být kvalifikovaný.

Před provedením jakékoliv operace údržby si pečlivě nastudujte tuto část návodu. V případě potřeby kontaktujte autorizovanou servisní organizaci.

Výrobce nenese odpovědnost za jakékoliv škody nebo nesprávný chod zařízení z důvodu nedodržení instrukcí obsažených v tomto instalačním a servisním manuálu.

Personál údržby musí používat osobní ochranné pomůcky, jak vyžaduje platná legislativa.

- Před započítím jakékoliv operace čištění nebo údržby vypněte jednotku od zdroje a vyčkejte, až plocha sálavých trubic a odtahu spalin zchladne (čkejte alespoň hodinu) a vypněte hlavní vypínače jednotky.
- Jednotku nebo její součásti nečistěte za použití snadno hořlavých látek (např. paliv nebo alkoholu, apod.)
- Panely, natřené díly a plastové součásti nečistěte pomocí ředidel

Před začátkem topné sezóny je třeba zkontrolovat, zda systém řádně funguje, aby v případě špatné funkce mohly být provedeny opravy.

Jednou ročně zkontrolujte:

- ☞ Celkový stav a funkci hořáku;
- ☞ Celkový stav sálavých modulů;
- ☞ Tlak dodávaného plynu;
- ☞ Činnost termostatu;
- ☞ Čistotu a stav odtahu spalin;
- ☞ Stav zavěšení jednotky;
- ☞ Činnost bezpečnostních zařízení jednotky.



Pro správný a dlouhotrvající chod zařízení musí být provedena jedenkrát ročně prohlídka a vyčištění zařízení, jinak nebude uplatněna záruční oprava!



Výrobce nenese žádnou odpovědnost za škody způsobené nesprávnou nebo nevhodnou instalací tohoto výrobku a rovněž z důvodu nesprávného používání produktu uživatelem.

Během provádění údržby rozmístěte značky „provádění prací“ tak, aby byly viditelné ze všech přístupových cest.

Ved'te záznamy o veškerých údržbových pracích provedených na jednotce.

U elektrických kabelů nepoužívejte čisticí rozpouštědla.



Personál údržby, který používá čisticí rozpouštědla musí používat prostředky osobní ochrany (bezpečnostní brýle, filtrační masku, rukavice). Při používání rozpouštědel je přísně zakázáno kouřit a manipulovat s otevřeným ohněm. Po skončení čištění řádně prostory vyvětrejte, aby se odstranily výpary.



Je přísně zakázáno:

Ponechávat hořlavé materiály v blízkosti přepínacích skříněk a rozvaděčů.

Pracovat na elektrických částech bez odpojení elektriny.

Zacházet s jakoukoliv součástí jednotky, aniž byste systém vypnuli.

Používat jednotku s deaktivovaným nebo odpojeným bezpečnostním systémem.

Deaktivovat nebo zkratovat alarmní signály, instalované v systému.

Výrobek používat s odstraněnými kryty.

Nedodržovat varování a značky umístěné na jednotce.

Jakmile je údržba skončena, před obnovením přívodu elektrické energie a zapnutím systému se ujistěte, že v blízkosti nebo uvnitř jednotky a obzvlášť v blízkosti pohyblivých částí jste nezapomněli žádné nářadí nebo materiál.

Roční prohlídku hradí uživatel zařízení.

6.2 Žádost o technickou pomoc

V případě jakékoliv potřeby technické pomoci se obraťte na výrobce (dovozce).



ČÁST 7 – VYŘAZENÍ VÝROBKU

7.1 Vyřazení výrobku



Demontáž a likvidace tohoto systému musí provádět specializovaný personál, který má příslušné vybavení a pomůcky osobní ochrany. Nekuřte a nepoužívejte otevřený oheň.

Při vyřazování systému a jeho demontáži je třeba dbát, aby materiály byly roztríděny a zaslány k recyklaci do příslušných sběrných středisek, případně použijte specializovanou firmu.



ČÁST 8 – DODATKY

8.1 – Vzor umístění konzoly na stěně

Rozměry otvoru ve zdi pro venkovní instalaci hořáku VENKOVNÍ POHLED

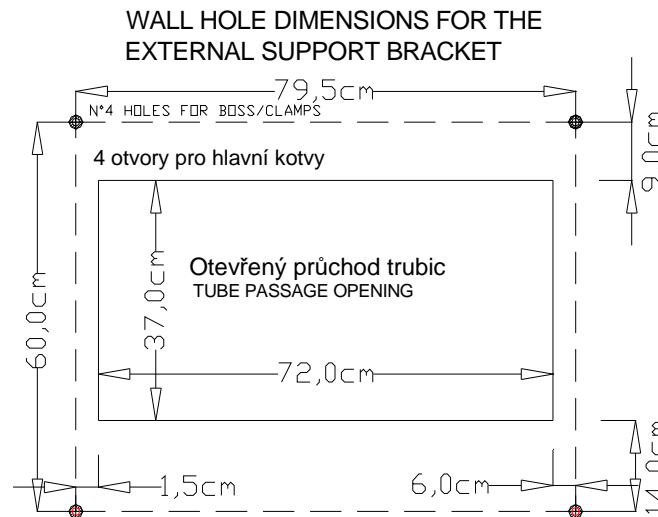

HOLE TEMPLATE FOR RCF 80 ÷ 100
 EXTERNAL VIEW

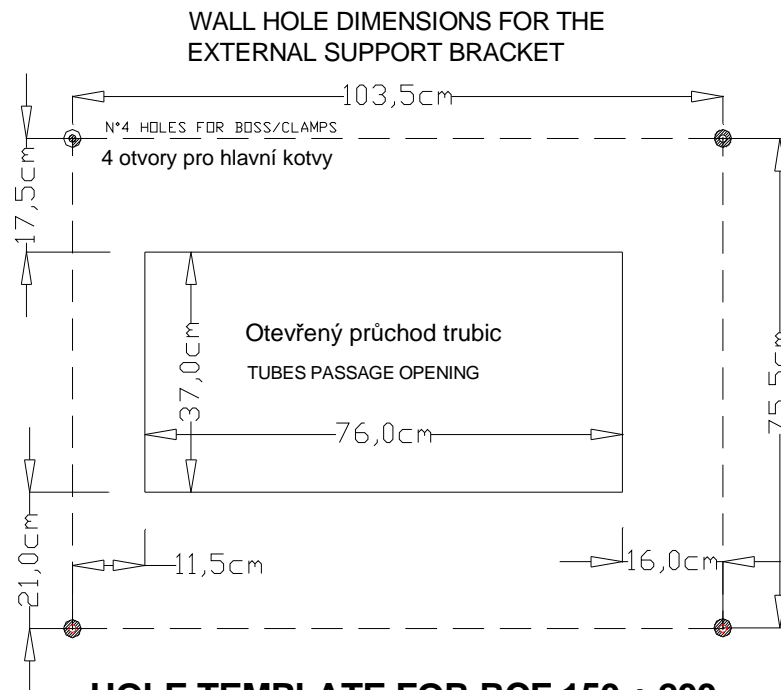

HOLE TEMPLATE FOR RCF 150 ÷ 200
 EXTERNAL VIEW



8.2 – Vnější rozměry hořáku

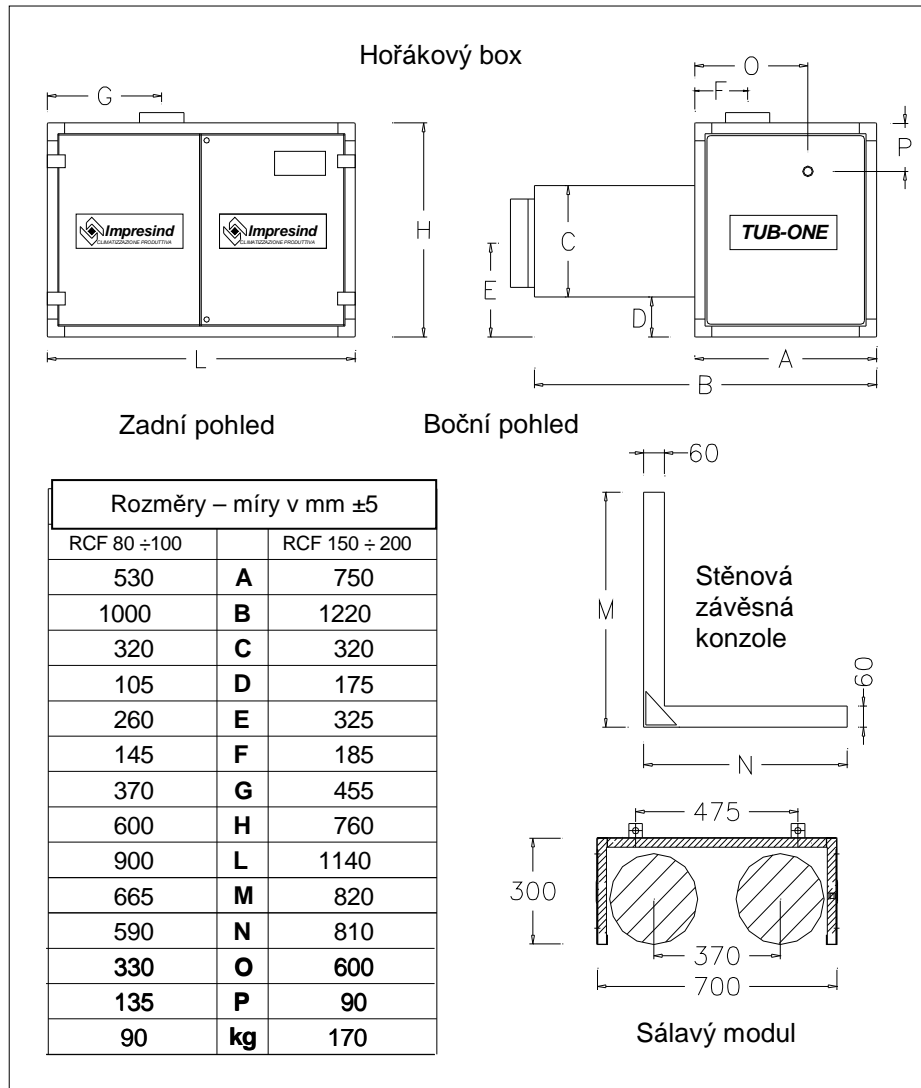



8.3 – Bezpečné vzdálenosti od hořlavých materiálů

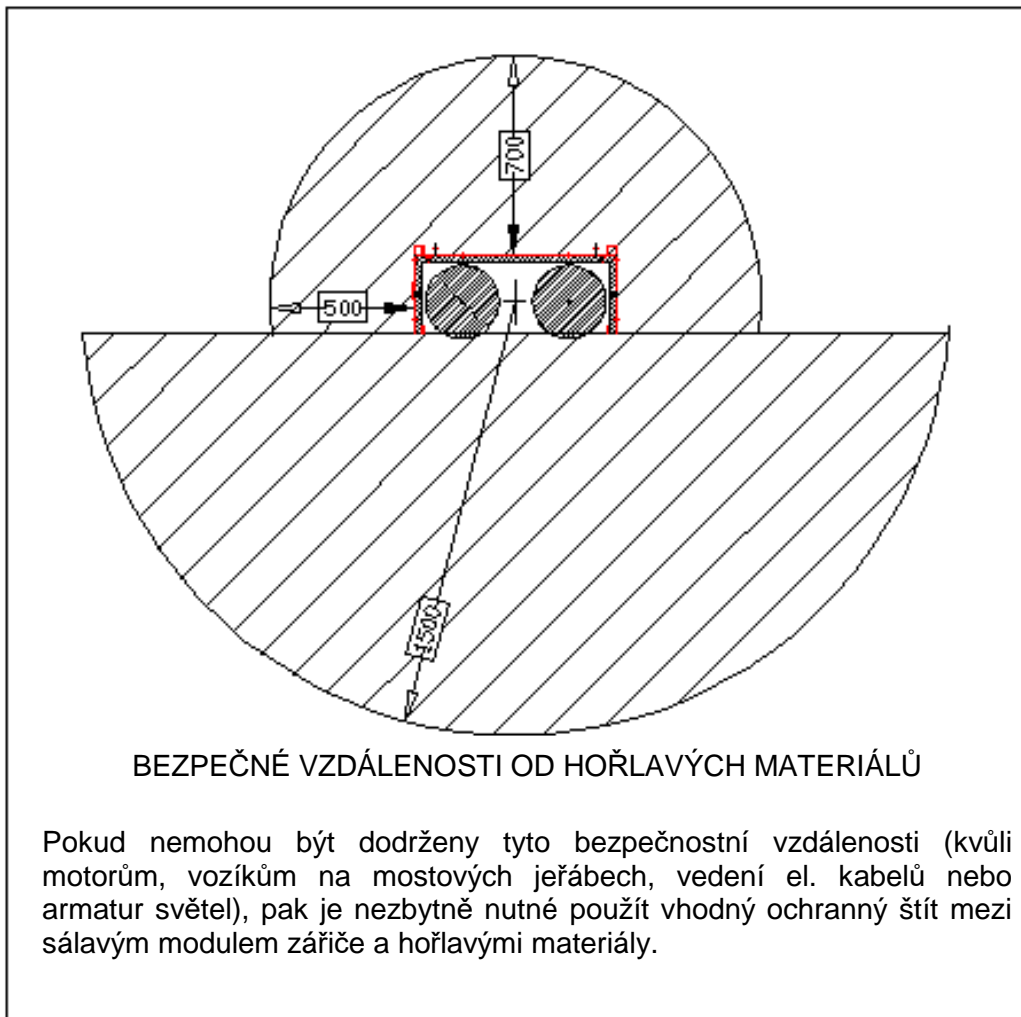



8.4 – Vzdálenosti od jeřábů

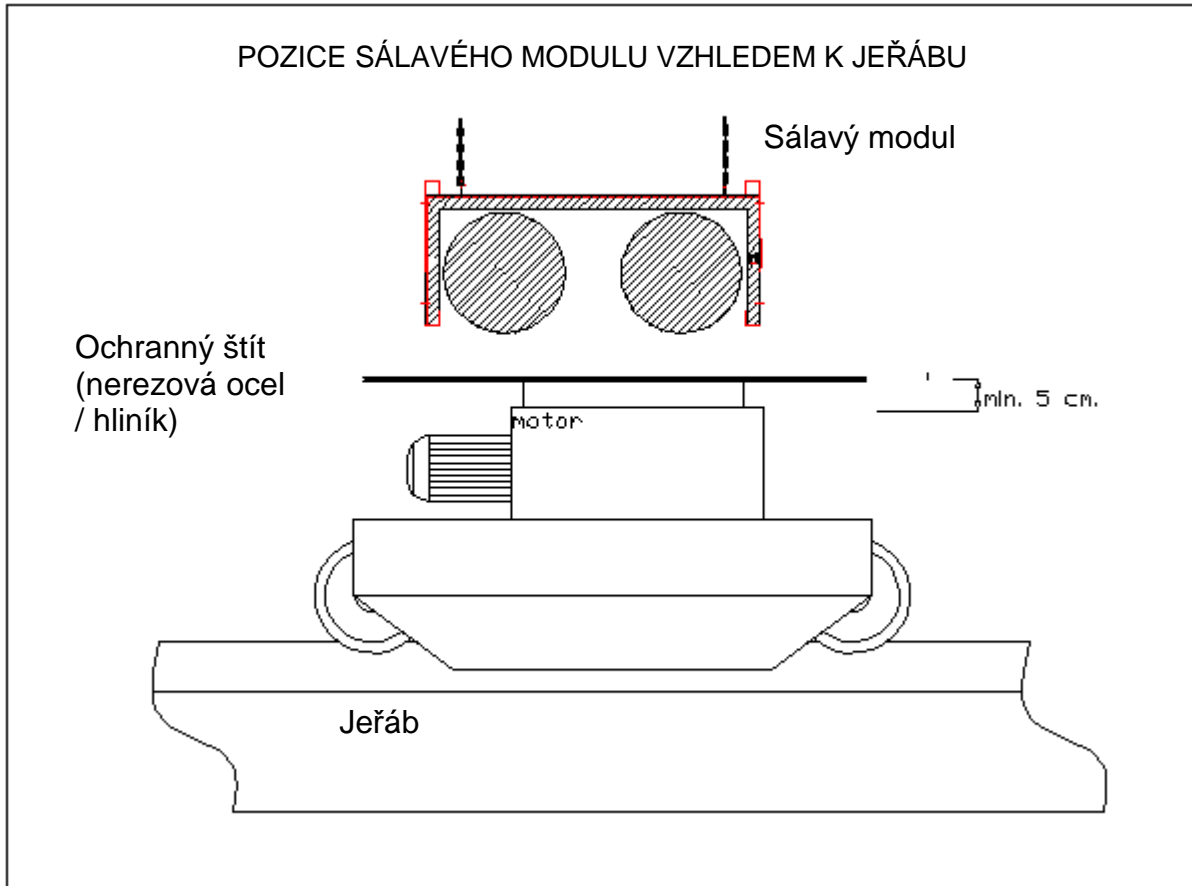



8.5 – Regulace teploty: Schéma zapojení

- odkázáno na schémata zapojení vlastních systémů řízení

8.6 – Sestavení sálavého modulu

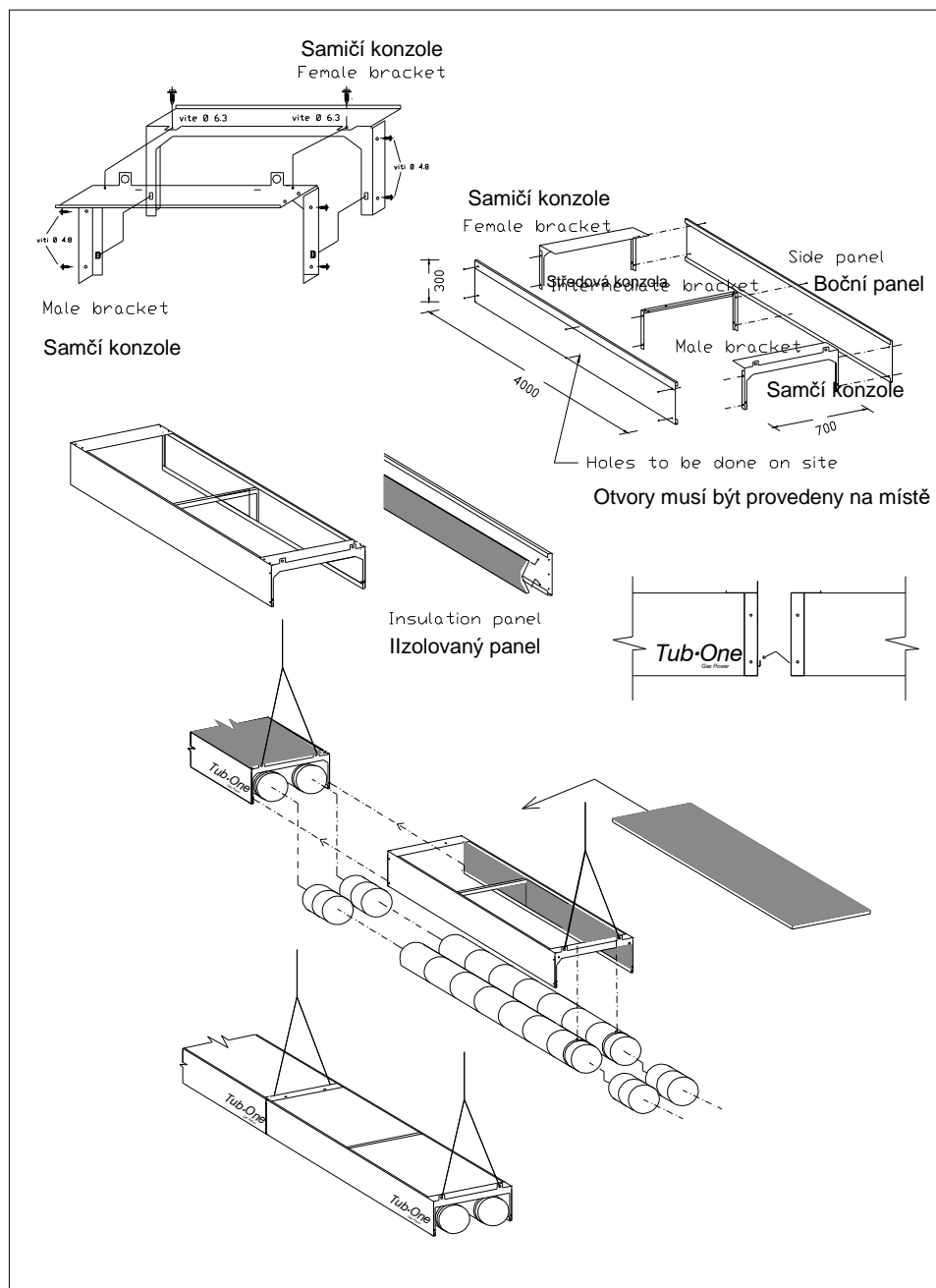



8.7 – Schéma el. zapojení hořáku

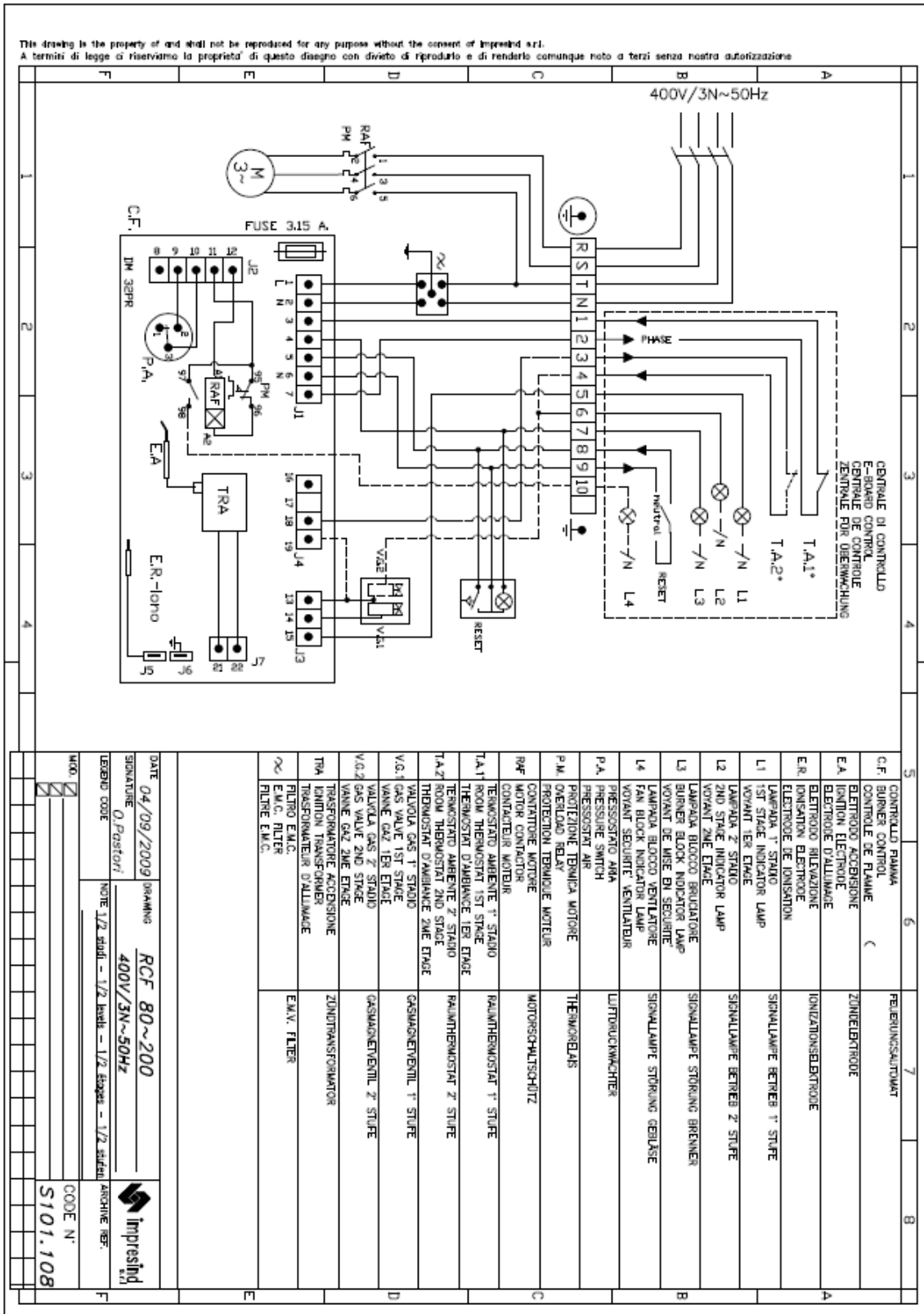

LEGENDA

E.A. = Zapalovací elektroda
P.A. = Presostat vzduchu
TRA = transformátor zapálení
V.G.2 = Plynový ventil 2°

C.F. = Kontrola plamene
L4 = Kontrolka blokace ventilátoru
V.G.1 = Plynový ventil 1°
L1 = Provoz. kontrolka hořáku 1°
EMC = EMC Filtr

L3 = Kontrolka blokace hořáku
E.R. = Snímací elektroda
PM = Přepětové relé
L2 = Prov. kontrolka hořáku 2°

RAF = Stykač motoru
T.A.1 = Prostorový termostat 1°
TR1 = Zpoždovací relé
T.A.2 = Prostorový termostat 2°



UPOZORNĚNÍ PRO UŽIVATELE

- Manuál je nedílnou součástí výrobku a musí být dodán uživateli současně s výrobkem
- Čtete pozorně upozornění obsažená v příručce vztahující se k bezpečné instalaci, užívání a údržbě
- Příručku pečlivě uschovejte pro pozdější použití
- V případě špatné funkce nebo poruchy zařízení, odpojte ji od el. napětí, zastavte přívod plynu, zdržte se jakýchkoliv pokusů o opravu nebo zásah od zařízení
- Bezprostředně se obraťte na autorizované servisní zástupce
- Opravy spotřebiče mohou být prováděny výhradně autorizovanými organizacemi a za použití originálních náhradních dílů
- Je vyloučena jakákoliv smluvní odpovědnost výrobce za škody způsobené nedodržováním návodu k použití daného výrobcem. Špatná instalace jednotek do nevhodného prostředí a jejich užívání v tomto prostředí

ZÁRUKA, REKLAMACE

Přesné znění záruky, záručních podmínek a pokynů k reklamaci obsahuje záruční list, který je nedílnou součástí předávané spotřebitelské dokumentace spolu s osvědčením o jakosti a kompletnosti. Opravy v záruční době zajišťuje výrobce (dovozce) prostřednictvím autorizovaných servisních organizací. Pro platnost záruky je podmíněna:

1. Instalace podle platných norem a vyhlášek
2. Instalace, uvedení do provozu, užívání a údržba podle požadavků deklarovaných výrobcem
3. Neprovádět úpravy zařízení
4. Veškeré zásahy do zařízení provádět jen prostřednictvím autorizovaných servisních organizací

Pro správný a dlouhotrvající chod zařízení musí být provedena jedenkrát ročně celková prohlídka a vyčištění zařízení, jinak nebude uplatněna záruční oprava !!! Roční prohlídku hradí uživatel.

DOKUMENTACE

Neopomenutelnou součástí dodávky je spotřebitelská dokumentace dodávaná spolu s ohřívačem v rozsahu:
- návod k obsluze a instalaci nízkoteplotních infrazářičů
- záruční list a prohlášení o shodě

VÝROBCE:

Impresind srl
Via Maggio, 24
200 64 Gorgonzola / Milano, Itálie



**SEZNAM SMLUVNÍCH SERVISNÍCH ORGANIZACÍ
NÍZKOTEPLTNÍCH NFRAZÁŘIČŮ TUB-ONE**

Firma	Adresa	Telefon
SEGAZ s. r. o. p. Hudeček	687 24 Uh. Ostroh Nový Lán 763	572 540 016 602 749 662



**DICHIARAZIONE CE DI CONFORMITA'
CE DECLARATION OF CONFORMITY**

Nome del Fabbricante:
Name of Manufacturer:

IMPRESIND S.R.L.

Indirizzo del Fabbricante:
Address of Manufacturer:

Via I° Maggio ,24
20064 Gorgonzola (MI)- Italy
Tel. (+39) 02.95.74.10.32
Fax. (+39) 02.95.74.06.37
e-mail : impresind@impresind.it

TIPO PRODOTTO:
Product type:

Tubo Radiante a Gas
Gas Radiant Tube

NOME DEL PRODOTTO:
Product name:

Tub-One

MODELLO:
Product model:

RCF35-RCF50-RCF80-RCF100 -
(KW 35 - KW 50 - KW 80 - KW 100 -)
RCF200 - RCF300s
(KW 150-200 - KW 265) p.c.s.

IMPRESIND S.R.L. dichiara sotto la propria responsabilità che il prodotto in oggetto al quale questa dichiarazione si riferisce è conforme ai requisiti essenziali delle direttive :

IMPRESIND S.R.L. declares under sole responsibility that this product, to which this declaration relates, is compliant with the essential requirements of directives :

Direttiva bassa tensione 2014/35/UE
Direttiva EMC 2014/30/UE
Direttiva Macchine 2006/42/CE
Direttiva Gas 2009/142/CE
Regolamento Ecodesign 2015/1188/UE

Low voltage directive 2014/35/UE
EMC directive 2014/30/UE
Machinery directive 2006/42/CE
Gas directive 2009/142/CE
Ecodesign Regulation 2015/1188/UE

N° identificazione prodotto : **0085AT0335**
Product identification n°:

Data : Gorgonzola , 29/08/2014
Date :

Anno di 1ª apposizione marcatura : 2000
Year of first marking:

Firma autorizzata :
Authorized Signatory :

Nome : Sergio Sperani
Name of signatory

